

# 6030 serijos traktoriai

Nuo 62,5 iki 114 kW (nuo 85 iki 155 AG) (97/68 EC)



## Turinys

Ivadas.....	2 – 3
Kabina/komfortas .....	4 – 5
Variklis .....	6 – 7
Transmisijos.....	8 – 9
Darbai gyvulininkystės ūkyje.....	10 – 11
Arimo darbai.....	12
Servisas/Pagalba .....	14
Specifikacijos.....	15
Atstovo įsipareigojimas.....	16



### Trumpai –

- Didesnis pasirinkimas.
- Du modeliai, specialiai skirti arimo darbams.
- Erdvi, patogi kabina.
- Efektyvus variklis.

### Modeliai\*

6130 – 62,5 kW (85 AG)  
 6230 – 70 kW (95 AG)  
 6330 – 77 kW (105 AG)  
 6430 – 88 kW (120 AG)

6534 – 92 kW (125 AG)  
 6630 – 99 kW (135 AG)  
 6830 – 107 kW (145 AG)  
 6930 – 114 kW (155 AG)

\* Visi modeliai pagal 97/68 EC standartą

## Praplėskite horizontą

Norite praplėsti savo veiklą? Mes Jums siūlome galingus, universalius ir našius 6030 serijos traktorius.

6030 serija siūlo didelę galią ir John Deere įrodytą patikimumą. 107 kW (145 AG) 6830 ir 114 kW (155 AG) 6930 turi pakankamai papildomos galios bet kokiems sunkiems darbams įveikti augalininkystės ūkiuose.

Norite dar daugiau našumo? Įsigykite naująjį 6534 modelį. Mes įmontavome lengvesnį ir dar galingesnį 4 cilindrų variklį, panaudodami 6 cilindrų traktoriaus rėmą, taigi Jūs galite vežti didesnius svorius, lengviau traukti nuokalnėse ir keliuose bei sumažinti kuro sąnaudas. Didelis kuro bakas ir plačios padangos, saugančios dirvos struktūrą, suteikia pranašumą laukuose ir keliuose, padidina našumą darbo metu.



### Platesnis matomumo laukas

Platus priekinis langas ir pasirenkama stiklinė stogo uždanga užtikrina platų darbo aplinkos matomumą. Galinės vilkimo jungties taip pat niekas neužstoja, todėl Jūs galėsite greitai ir lengvai prikabinti įrangą.



Ši kabina suteikia patogumo, kai Jūs valdote traktorių. Beje, elektrinis eigos reverso mechanizmas kairėje leis lengvai ir greitai dirbti su frontalinio krautuvo.



### Platesnė linija

6830 ir 6930 modeliai - galingi ir patikimi traktoriai gyvulininkystės ir augalininkystės ūkiams.



### Didesnis našumas

John Deere trijų taškų tvirtinimo amortizacijos sistema TLS suteikia vairuotojui didesnį komfortą, sumažina nuovargį bei padidina našumą lauke ir transporto darbuose.

## Išskirtinis matomumas

Įsitaisykite erdvioje kabinoje ir pajuskite patogumą bei komfortą.

Gėrėkitės išskirtiniu matomumu visomis kryptimis. Valdymo prietaisai yra logiškai išdėstyti, lengvai pasiekiami. Patogi darbo aplinka leis Jums mėgautis darbu visą dieną ir padaryti daug daugiau darbų.

Bet tai dar ne viskas. Kairės ir dešinės pusės durys, galinga ventilacija ir erdvus kabinos vidus garantuotai suteiks Jums didžiausią įmanomą funkcionalumą ir komfortą tokių traktorių klasėje.



**Pasirenkama stiklinė stogo uždanga** užtikrins gerą krovinių matomumą, kurio dažniausiai trūksta dirbant siauruose, žemuose pastatuose.

**Pasirenkamą palenkiamą priekinį stiklą** galėsite sureguliuoti taip, kad į kabiną patektų daugiau oro.

**Pasirenkamą instruktoriaus sėdynę** galėsite sulenkti, kad ji netrukdytų Jums, kol jos Jums nereikės.



### Trumpai –

- Išskirtinis matomumas.
- Lengvai naudojami valdymo elementai.
- Erdvi, patogi kabina.



**1** Akimirksniu keičiama važiavimo kryptis su kairėje vairo pusėje esančiu elektrohidrauliniu galios reversu leis Jums dešine ranka valdyti prietaisus, esančius dešinėje pusėje. Krovimo ir kompleksiniai galulaukių darbai atliekami švelniai ir sklandžiai.

**2** Mūsų teleskopinis/atlenkiamas vairas lengvai pritaikomas visiems darbams ir vairuotojams.

**3** Prietaisų skydelyje, judančiame kartu su vairo kolonėle, informacija pateikiama lengvai ir suprantamai.

**4** Šildymo ir vėsinimo jungikliai yra strategiškai išdėstyti taip, kad juos būtų galima lengvai pasiekti dešinėje prietaisų konsolės dalyje. Rezultatas – neužstotas vaizdas ir geras matomumas kabinos priekyje.

Pasirenkama „FieldOffice“ įranga naudojama sudėti pieštukus, užrašus, naudojimo vadovus ir kitus svarbius dokumentus.



## Patikima galia

Laukuose išbandyti 4,5 l ir 6,8 l „PowerTech“ varikliai pasiruošę Jums padėti. Mūsų varikliai su 2 vožtuvų didelio slėgio degalų įpurškimo sistema „CommonRail“ (HPCR) užtikrins labai greitą reakciją ir veiksmingumą.

Didelis sukimo momentas ir papildoma galia pasiekiami dėl dvejų pakopų aušinimo sistemos ir suslėgto oro aušintuvo. Šis derinys sumažina degalų sąnaudas ir išlaidas.

Tai yra pilnas „John Deere“ inovacijų ir patikimumo komplektas, kuris gali padėti Jums sumažinti darbo kaštus.



### Trumpai –

- 4,5 l ir 6,8 l „PowerTech“ varikliai.
- HPCR variklis užtikrina puikias eksploatacines charakteristikas.
- Dvejų pakopų suslėgto oro aušintuvas ir dviguba aušinimo sistema padeda sutaupyti degalų.

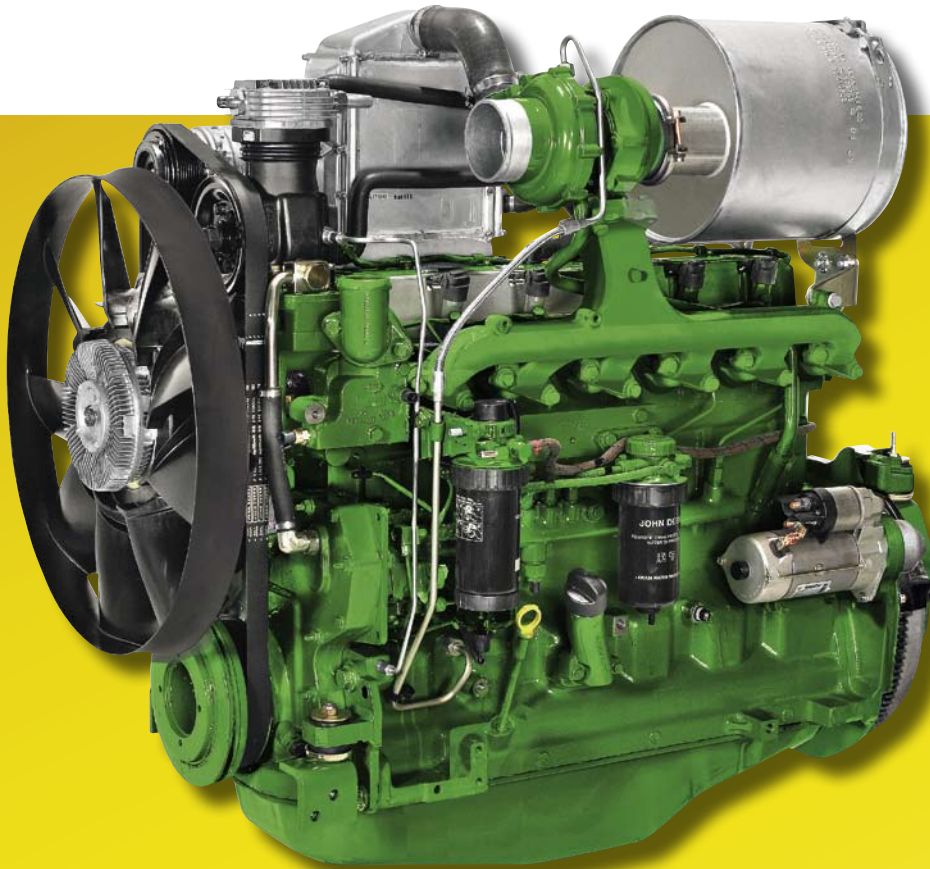

Žemės dirbimo darbai galingsiems 6830 arba 6930 modelių traktoriams – lengvai įveikiami.

**1 Multicikloninis oro filtras** su įdėklų pašalina daugiau kaip 93% oro priemaišų kol pasiekia filtravimo elementą.

**2 Dvigubos temperatūros variklio aušinimo sistema** gelbsti variklius aušinant perkrovų metu ir suteikia didesnį našumą.

**3 2V-CR (2 vožtuvai cilindriui ir bendra degalų magistralė)** suteikia puikų sukimo momentą – galios atsarga iki 33% – pakankamai galios perkrovai įveikti.

**4 Ekstra galia kai jos reikia** – iki 5%, ir 20% pastovios galios. Visada turėsite pakankamai galios kai jos reikės.

**5 Eletroniškai valdoma aukšto slėgio bendros kuro magistralės kuro sistema HPCR** puikus ir tikslus kuro sunaudojimas.

**6 Dviejų pakopų suslėgto paduodamo oro aušintuvas** su dvigubu aušinimu patikimai ir tiksliai kontroliuoja paduodamą orą į degimo kamerą ir padidina našumą bei sumažina kuro sąnaudas.

**John Deere PowerTech variklis**  
(Iki 33% variklio sukimo momento atsargos 6930 modelyje)

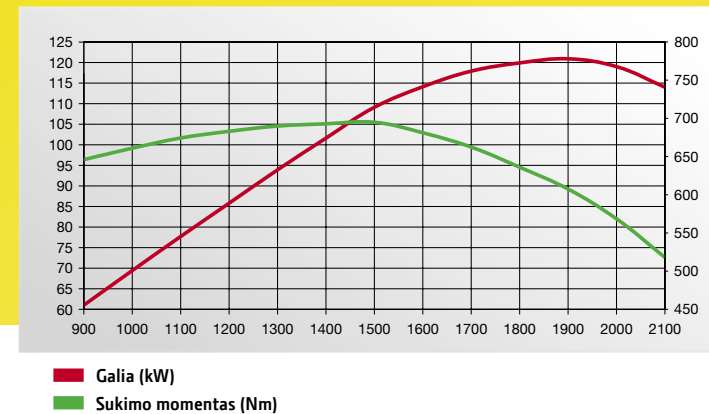

■ Galia (kW)  
■ Sukimo momentas (Nm)

*Iki 33% variklio sukimo momento atsarga gelbsti kai Jums reikia galios dirbant sunkesnėmis sąlygomis.*

### PowerQuad Plus transmisija

**Pasirenkama 16/16 PowerQuad Plus transmisija** siūlo 4 elektrohidrauliškai perjungiamas pavaras neprarandant traukos 4 greičių diapazonuose, kurie yra pilnai sinchronizuoti. Perjungimas tarp diapazonų atliekamas vienos svirties pagalba naudojantis sankaba (nėra galimybės 6830/6930 modeliuose).

**Pasirenkama 24/24 PowerQuad Plus transmisija** su iki 40 km/h maksimaliu greičiu visiems modeliams. Gausite daugiau pavarų pagrindiniuose greičių diapazonuose ir didesnę pasirinkimo laisvę dirbant (6830 ir 6930 standartinėje įrangoje turi 20/20 PowerQuad Plus transmisiją).

Greitai ir lengvai keiskite judėjimo kryptį su elektra valdomu reversu kairėje pusėje – standartinė įranga su „PowerReverser“ 16/16 ir „PowerQuad“ transmisijomis.



#### Trumpai –

- 3 transmisijos su papildomais pasirinkimais.
- Komfortiška, lengvai suprantama ir naudojama.
- Galios reversas kairėje pusėje su PowerReverser ir PowerQuad Plus transmisijomis.



„SyncroPlus“ 12/4 transmisijoje yra 12 pavarų į priekį ir 4 atbulinės eigos pavaros. Diapazonai ir greičiai yra visiškai sinchronizuoti – pavaras galėsite perjungti nesustoję. Pirmą pavarą į priekį ir atbulinės eigos pavaros yra vienoje linijoje, kad galėtumėte lengvai pasirinkti judėjimą į priekį / atbulinę eigą.

Pasirenkamoje „PowerReverser“ 16/16 transmisijoje yra 16 pavarų į priekį ir 16 atbulinės eigos pavarų bei kairėje pusėje esantis reverso valdymas, kuris leis jums keisti judėjimo kryptį be sankabos ir tokiu būdu paspartins krovimo darbus.

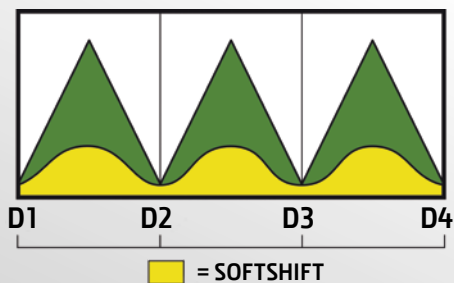

Mūsų išskirtinė „SoftShift“ technologija užtikrins švelnų pavarų perjungimą net ir esant apkrovai. Elektroninis ryšys tarp variklio ir transmisijos užtikrina švelnų, integruotą pavarų perjungimą, kad operatoriui būtų dar patogiau. „SoftShift“ technologija įdiegta kaip standartinė įranga abiejose „PowerQuad Plus“ transmisijose.

## Suvaldykite galią

Galite pasirinkti 1 iš trijų transmisijų galios suvaldymui Jūsų 6030 serijos traktoriuose.

- **6030 serijos traktoriai:** SyncroPlus transmisija (30 km/h), PowerReverser (30 km/h ir 40 km/h), PowerQuad Plus transmisija (30 km/h ir 40 km/h) (6830/6930 standartiškai turi PowerQuad Plus 40 km/h).
- **Atviros kabinos 6030 serijos traktoriai:** Syncro Plus (30 km/h), PowerReverser (30 km/h ir 40 km/h), PowerQuad transmisija (30 km/h ir 40 km/h).

24/24 PowerQuad Plus transmisija su viena greičių perjungimo svirtimi.



## Naujos galimybės gyvulininkystės ūkiams

Patikimas traktorius yra būtinybė gyvulininkystės ūkyje. Jis turi būti galingas ir universalus, kad atlikti įvairias užduotis.

John Deere krautuvai lengvai kelia didelius svorius, valo aptvarus ir krauna pašarus. Naudokite integruotą kairės pusės galios reversą greitam važiavimo krypties pakeitimui, nepriklausomai nuo to, kokį darbą atliekate.

Bet tai dar ne viskas. Šie traktoriai yra puikus pasirinkimas traukimo darbams, rulonavimui, mėšlo šalinimo darbams bei kitoms darbo operacijoms Jūsų ūkyje.

John Deere krautuvai puikiai dirba su priekiniu amortizuotu TLS tiltu. Jūs važiuosite greičiau presuojant rulonus ir juos vežant iš laukų, neprarandant važiavimo komforto.



### Trumpai –

- Integruotas reverso valdymas kairėje pusėje ir puikus matomumas pagreitins ir palengvins krovimo darbus.
- Pilnarėmė ilgaamžė konstrukcija užtikrins patikimą darbą daug metų.



**Pasirenkama frontalinio krautuvo svirtis** suteiks Jums pasitikėjimo ir didesnę judėjimo laisvę kabinos viduje. O naudodami kartu su „PowerQuad Plus“ transmisijomis, pavaras galėsite perjungti ir naudojant svirties viršuje esančius valdymo mygtukus.

**Pagalbinis hidraulikos funkcijų jungiklis** frontalinio krautuvo svirties priekyje padės Jums valdyti tokius padargus, kaip griebtuvą arba siloso pjautuvą.

Vaizdo per priekinį langą niekas neužstoja, todėl Jūs galėsite patikimai dirbti su krautuvu uždaroje patalpose, tvartuose ir kituose pastatuose.



**Jei kalbėsime apie kokybišką šieną – su mūsų traktoriais tai paprasta.** Traktoriai, ritinių presai, purkštuvai ir monitoriai pagaminti „John Deere“ – visi komponentai veikia, kaip vieninga sistema ir jokių sunkumų su jungtimis.



**Mūsų traktoriaus pilno ilgio rémas susidoroja su apkrovų įtempimais** net ir tuo atveju, kai kaušas yra netolygiai užpildytas. Tokiu būdu sumažinamos varikliui ir transmisijos dalims perduodamos sukimo jėgos darbo metu.

**Patikima, savaime susireguliuojanti „PermaClutch 2“ pagrindinės pavaros sankaba** užtikrina puikias ilgalaikes eksploatacines charakteristikas ir lygų įjungimą.

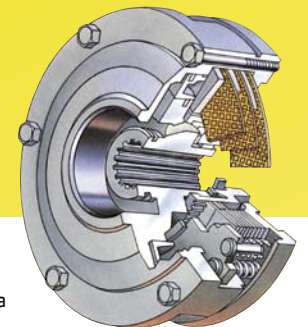



John Deere GreenStar Lightbar su StarFire 300 satelitinė antena



**Mes Jums siūlome keletą automatinio vairavimo sistemų.** Mūsų AutoTrac Universal 200 sistema yra universali ir gali būti panaudota daugelyje traktorių ir kombainų. Arba galite pasirinkti Lightbar sistemą. John Deere GreenStar Lightbar sistema, kartu su StarFire 300 satelitinė antena gali būti lengvai ir greitai sumontuota ant bet kokios mašinos. Šios sistemos tinka ne tik 6030 serijos traktoriams, bet ir daugeliui kitų gamintojų savaeigėms mašinoms. Aplankykite savo John Deere atstovą, kuris padės pasirinkti sistemą, labiausiai tenkinančią Jūsų poreikius.



**Universalus - toks kokio reikia.** Trys viename – universali kablių tvirtinimo sistema leidžia turėti priekabos kablj, obuolinį prikabinimo mechanizmą arba Piton Fix puspriekabės kablj.

\*Galimas ir hidraulinis kablys. Šie traktoriai gali pasijungti daugelį standartinių agregatų.

**Iš kabinos jūs galėsite gerai ir be kliūčių matyti vilkimo jungtį.**

## Būkite vienu žingsniu priekyje

Arkite, lėkščiukite arba apšėkite savo laukus. Mūsų 6030 serijos traktoriai padės Jums praplėsti arimo darbų horizontus ir Jūs visada būsite vienu žingsniu priekyje.

107 kW (145 AG) 6830 ir 114 kW (155 AG) 6930 yra sukurti darbui dideliuose gyvulininkystės ūkiuose arba arimo darbams. Dėka TLS sistemos perduodama didesnė galia ir galite mėgautis komfortiškesniu važiavimu. Šie traktoriai turi novatoriškas kėlimo - traukimo traukes, kurių dėka linijinės kėlimo traukės konstrukcijos sušvelnina smūgius transportuojant sunkius pakabinamus padargus.

Pasirenkamas distancinis galinės tritaškės pakabos valdymas\*, patogiai sumontuoti valdikliai padeda greitai ir patogiai prikabinti padargus.

Kabinoje įmontuota GTV greičio keitimo sistema leis Jums lengvai keisti padargus.

\*Standartinė įranga Jungtinėje Karalystėje ir Airijoje.

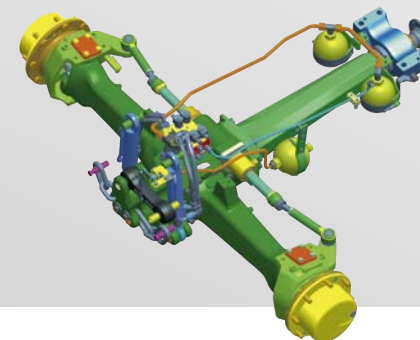

**TLS - trijų taškų pajungimo priekinio tilto amortizavimo sistema** - tikra amortizacijos sistema, kurios dėka priekiniai ratai kopijuoja paviršių. Hidraulika sugeria smūgius ir neperduoda jų rėmui ir kabinai. Vairuotojas važiuoja komfortiškai, o traktorius įgauna didesnę traukos galią.

### Trumpai –

- Du galingi modeliai.
- Galimybė užsakyti TLS priekinį amortizuotą tiltą.
- Puikus matomumas prikabinant padargus.
- Greitai ir lengvai perjungiami galios tiekimo veleno (GTV) greičiai leidžia lengvai keisti padargus.



## Paprasta priežiūra

6030 serijos traktorių techninė priežiūra yra paprasta. Vientisas variklio dangtis turi 2 pozicijas. Stiprūs amortizatoriai puikiai laiko variklio dangtį pakeltą 45 laipsnių kampu. O atlaisvinus lyną, atsiranda galimybė pakelti variklio dangtį dar aukščiau. Taip užtikrinamas puikus variklio agregatų pasiekiamumas ir remontabilumas.

Lengvai pasiekiami filtrai ir priežiūros taškai padės paprasčiau atlikti svarbiausius priežiūros darbus. Be to, variklio alyvą reikės keisti kas 500 moto valandų. Tokiu būdu Jūs sumažinsite traktoriaus eksploatacijos kaštus.

Kiti pagrindiniai komponentai, tokie kaip stabdžiai arba sankaba mažai reikalauja priežiūros. Šie komponentai sukurti taip, kad veiktų be sutrikimų per visą traktoriaus eksploatacijos laikotarpį.

**Lengva prižiūrėti.** Daug priežiūros nereikalaujantys komponentai ir nesudėtinga kasdienė priežiūra.

### Trumpai –

- Vientisas atlenkiamas variklio gaubtas leis lengvai pasiekti svarbiausius priežiūros taškus.
- Alyvos keitimo intervalas - 500 moto/val.
- Daug priežiūros nereikalaujantys komponentai sumažina eksploatacijos išlaidas.

# Specifikacijos

VARIKLIO CHARAKTERISTIKOS	6130	6230	6330	6430	6534	6630	6830	6930
<b>TIER 3A, sertifikuotas pagal 97/68/EC</b>								
Vardinė galia (97/68/EC), kW (AG)	63 (85)	70 (95)	77 (105)	88 (120)	92 (125)	99 (135)	107 (145)	114 (155)
Maksimali galia (97/68/EC), kW (AG)	66 (89)	74 (101)	81 (110)	93 (126)	97 (131)	104 (142)	112 (152)	120 (163)
Vardinė galia (ECE-R24), kW (AG)	60 (82)	67 (91)	74 (100)	85 (115)	88 (120)	95 (130)	103 (140)	110 (150)
Maksimali galia (ECE-R24), kW (AG)	64 (86)	70 (96)	78 (106)	89 (121)	93 (126)	100 (136)	108 (147)	116 (158)
Cilindrai/Turbina/Tarpinis oro aušintuvas/Darbinis tūris, kcm	4/T/X/4530	4/T/X/4530	4/T/X/4530	4/T/X/4530	4/T/X/4530	6/T/X/6780	6/T/X/6780	6/T/X/6780
Vardiniai sūkliai, aps./min	2300	2300	2300	2300	2300	2300	2100	2100
Maksimalus sukimo momentas prie variklio sūklių, aps./min	1500	1500	1500	1500	1500	1500	1300	1300
Pastovios galios diapazonas, aps./min	500	500	500	500	500	500	450	450
Sukimo momento atsarga, %	33	33	33	33	33	33	33	33
Variklio valdymas	Pilnas elektroninis variklio valdymas							
Kuro padavimas	2 vožtuvai cilindrai, aukšto slėgio bendra kuro magistralė „CommonRail“							
Aušinimas	Dvigubas temperatūros aušinimas							
Ventiliatorius	Temperatūra valdoma viskozinė ventiliatorius pavara							
Oro filtras	„PowerCore“ pirminis oro valymas							
Sankaba	Alyva aušinama, „PermaClutch II“, 225 mm diametro diskai							
<b>TRANSMISIJOS</b>								
<b>„SyncroPlus“</b>								
12/4; 2,5 – 30 km/h	•	•	•	•	•	•	–	–
<b>„PowerReverser“</b>								
Elektrinis reversas kairėje vairo pusėje su neutralia pozicija; F/R santykis 1:1								
16/16; 1,9 – 30 km/h arba 2,5 – 40 km/h	•	•	•	•	•	•	–	–
<b>„PowerQuad Plus“</b>								
4 pavaros diapazonui; elektrinis eigos reversas kairėje vairo pusėje su neutralia padėtimi; F/R santykis 1:1								
16/16; 2,5 – 30 km/h	•	•	•	•	•	•	–	–
16/16; 3,1 – 40 km/h	•	•	•	•	–	–	–	–
20/20; 2,5 – 40 km/h	–	–	–	–	–	–	•	•
24/24; 1,6 – 40 km/h	•	•	•	•	•	•	–	–
Papildomai 12/12 eigos lėtintuvas 1:10	Pasirinktinai „PowerReverser“ ir „PowerQuad“ transmisijoms							
<b>GALINIS GTV</b>								
GTV sankaba	Elektrohidrauliškai valdoma, alyva aušinama daugiadiskė sankaba							
540/540E/1000 galinio GTV sūkliai prie variklio sūklių	2143/1684/2208	2143/1684/2208	2143/1684/2208	2143/1684/2208	2143/1684/2208	2143/1684/2208	1995/1743/1995	1995/1743/1995
<b>STABDŽIAI</b>								
Kojinis stabdis	Alyva aušinami diskai, savireguliuojantys ir nusistatantys							
Stovėjimo užraktas	Transmisijos užraktas stovint							
4 varančiųjų ratų stabdymas	Automatinis 4 varančiųjų ratų pavaros įjungimas							

VARIKLIO CHARAKTERISTIKOS	6130	6230	6330	6430	6534	6630	6830	6930
<b>AŠYS</b>								
2 varančiųjų ratų versija	•	•	•	•	•	–	–	–
4 varančiųjų ratų pavaros įjungimas	Elektrohidrauliškai valdomas, alyva aušinama sankaba							
Priekinio diferencialo įjungimas	Automatinis užraktas esant pilnai apkrovai							
Galinio diferencialo įjungimas	Elektrohidrauliškai valdomas, alyva aušinamas-daugiadiskis							
Rato posvyrio kampas * / apsisukimo spindulys nenaudojant stabdžių, esant 4 ratų pavarai, mm	12/4440	12/4440	12/4500	12/4500	12/5100	12/5100	12/5200	12/5200
<b>HIDRAULINĖ SISTEMA IR 3-TAŠKĖ PAKABA</b>								
Tipas (standartas)	Slėgio valdymas su pastovaus debito siurbliu (PC = slėgio kompensavimas)							
Tipas (pasirinktinai)	–	–	–	–	–	–	Slėgio ir debito kompensavimas (PFC)	
Hidrosiurblio našumas (l/min) / maksimalus slėgis su PC sistema	65 arba 80 su 200 bar (PC)						80 su 200 bar (PC)	
Hidrosiurblio našumas (l/min) / maksimalus slėgis su PFC sistema	–	–	–	–	–	–	110 su 200 bar (PFC)	
Kategorija	II arba II/IIIN	II arba II/IIIN	II arba II/IIIN		II arba II/IIIN	II arba II/IIIN	II/IIIN	II/IIIN
Valdymo tipas	Elektroninis valdymas							
Valdymo būdai	Apkrovos ir pozicijos kontrolė, mišrus valdymas, plaukiojanti pozicija							
Valdymo modeliai	Aukščio nustatymas, darbinis gylis, nuleidimo greitis, greitas pakelimas, greitas nuleidimas; sistemos amortizavimas							
Maksimali kėlimo galia: standartas/pasirinktinai, kN	37,4/49,8	43,4/49,8	43,4/49,8	49,8/57,2	49,8/57,2	49,8/64,6	66,6/75,2	66,6/75,2
<b>TALPOS</b>								
Kuro bakas: standartinis/pasirinktinai, l	165/185	165/185	165/185	165/185	207/250	207/250	250/325	250/325
El.generatorius/akumuliatorius, A/Ah	90/110 arba 120/154	90/110 arba 120/154	90/110 arba 120/154	90/110 arba 120/154	90/154 arba 120/174	90/154 arba 120/174	90/154 arba 120/174	90/154 arba 120/174
Hidraulinė - transmisinė alyva/keitimo intervalas, l/val.	50/1500	50/1500	50/1500	50/1500	50/1500	50/1500	50/1500	50/1500
Variklio alyva/keitimo intervalas, l/val.	16/500	16/500	16/500	16/500	16/500	19,5/500	19,5/500	19,5/500
Variklio aušinimo skystis/keitimo intervalas, l/val.	24/3000	24/3000	24/3000	24/3000	24/3000	28/3000	28/3000	28/3000
<b>KABINA</b>								
Specifikacija	Atverčiama kabina; 310° matomumas; klimato kontrolė, teleskopinis ir atlenkiamas vairas/ vairo kolonėlė; pasirenkamai „FieldOffice“ komponentai							
Triukšmo lygis, dB (A)	71	71	71	71	71	71	72	72
Prietaisų skydelis	Atlenkiamas su vairu	Atlenkiamas su vairu	Atlenkiamas su vairu	Atlenkiamas su vairu	Atlenkiamas su vairu	Atlenkiamas su vairu	Atlenkiamas su vairu	Atlenkiamas su vairu
<b>DIMENSIJOS IR SVORIAI</b>								
Ratų bazė, mm	2400	2400	2400	2400	2650	2650	2650	2650
Plotis x aukštis x ilgis, mm	2275 x 2718 x 4289	2275 x 2718 x 4289	2316 x 2743 x 4289	2316 x 2743 x 4289	2316 x 2833 x 4728	2316 x 2833 x 4728	2382 x 2923 x 4758	2382 x 2923 x 4758
Su padangomis, kurių dydis	14.9R24 ir 16.9R38	14.9R24 ir 16.9R38	16.9R24 ir 18.4R38	16.9R24 ir 18.4R38	420/70R28 ir 18.4R38	420/70R28 ir 18.4R38	16.9R28 ir 20.8R38	16.9R28 ir 20.8R38
Minimalus transportavimo svoris, kg	4640	4640	4745	4745	5165	5165	5635	5635
Maksimalus leistinas svoris važiuojant 40 km/h greičiu, kg	7600	7600	8200	8200	8500	9500	10000	10500

\* Specifikacijos ir konstrukcijos gali būti pakeistos be įspėjimo

# Pasaulinės klasės pardavimas, servisas ir pagalba

Sprendžiame Jūsų problemas! John Deere yra įsipareigojusi palaikyti Jus ir padėti Jums judėti pirmyn. Todėl mūsų gaminiai yra technologiškai pažangūs, modernūs ir efektyvūs.

Nesvarbu, ar Jums reikia svarbios detalės Jūsų technikai, planinio reguliavimo, ar neatidėliotino remonto, mūsų atstovas visada pasiruošęs suteikti greitą ir draugišką pagalbą. Tai mūsų ilgalaikio įsipareigojimo dalis, kad Jūs pasiektumėte geriausius rezultatus.

## Trumpai –

- Pasaulinis atstovų tinklas užtikrina pagalbą, kai Jums jos reikia.
- Detalių katalogai ir užsakymas internetu 24 valandas per parą.
- Nepriylgstamos žinios apie gaminius.



UAB „DOJUS agro“  
Prekybos ir aptarnavimo centras  
Juodonių k., Babtų sen., LT-54336 Kauno r.  
Tel. 8-37 750 260, faks. 8-37 750 261  
[www.dojusagro.lt](http://www.dojusagro.lt) [www.johndeere.lt](http://www.johndeere.lt)  
[info@dojusagro.lt](mailto:info@dojusagro.lt)

[www.JohnDeere.lt](http://www.JohnDeere.lt)



Ši informacija surinkta platinti po visą pasaulį. Nors yra pateikiama bendra informacija, paveikslėliai ir apibūdinimai, kai kurios iliustracijos ir tekstai gali būti susiję su finansais, kreditais, draudimais ir produktais, kurie gali būti NEPRIEINAMI kai kuriuose regionuose. NORĖDAMI GAUTI IŠSAMESNĖS INFORMACIJOS, KREIPKITĖS Į JŪSŲ VIETINĮ ATSTOVĄ. Kompanija „John Deere“ pasilieka teisę keisti šiame vadove aprašytas produktų specifikacijas ir dizainą, be išankstinio perspėjimo. „Kompanijos „John Deere“ žalia ir geltona schema, šokančio elnio simbolis ir „JOHN DEERE“ yra prekiniai kompanijos „Deere & Company“.